

EXPERIENCE

DOUBLE FACE 120



ECO DESIGN
2 0 2 2

DOUBLE FLUX

Contrairement à la double combustion où l'injection de l'oxygène se fait à une certaine hauteur à l'intérieur du foyer, la double flux consiste à amener la totalité de cet oxygène au niveau de la sole foyer.

Deux flux : l'air primaire au travers de la grille et l'air secondaire qui enveloppe le combustible piégeant et rebrulant ainsi tous les gaz issus de la combustion.

Ce nouveau procédé d'injection d'air permet de réduire notablement les effluents de la combustion et d'augmenter les performances de l'appareil.

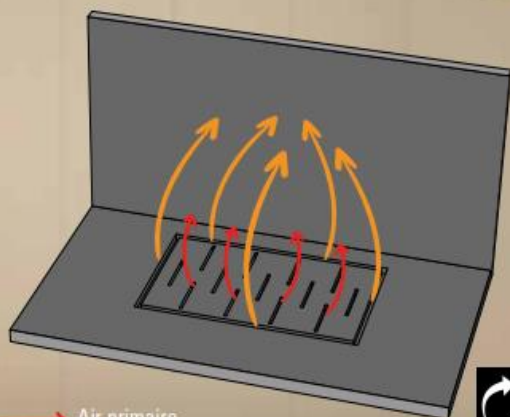

→ Air primaire
→ Air secondaire

EXPERIENCE 120 foyer acier - double face



Puissance	16 kW
Rendement	75 %
Dimensions max. des bûches	50 cm
Dimensions	L118 cm x P74 cm x H145 cm
Efficacité énergétique saisonnière	65 %
Classe énergétique	A

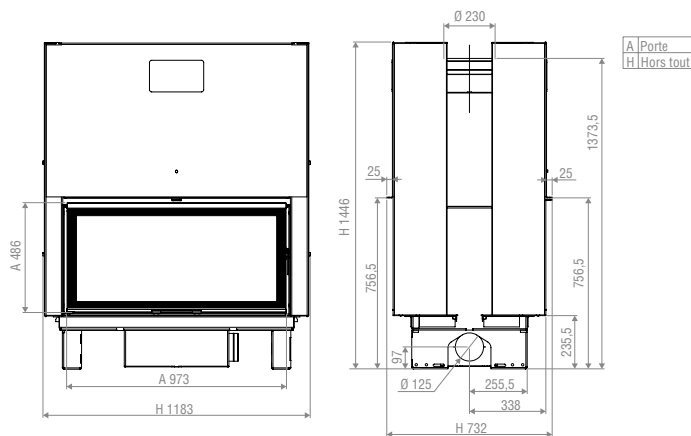

KW

FOYER ETANCHE

DOUBLE FACE 100



KW 100

foyer acier - double face



Puissance	14,5 kW
Rendement	79 %
Dimensions max. des bûches	70 cm
Dimensions	L102 cm x P64 cm x H125 cm
Efficacité énergétique saisonnière	69 %
Classe énergétique	A

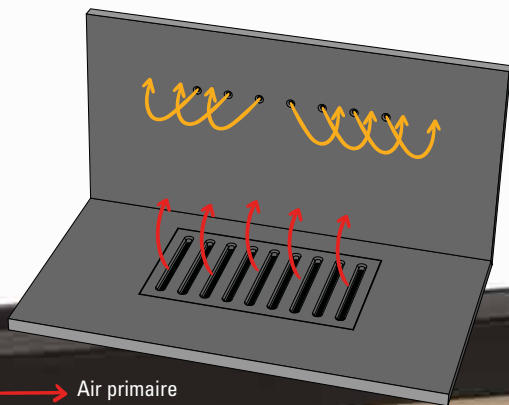

→ Air primaire
→ Air secondaire



DOUBLE COMBUSTION

Le principe de la double combustion consiste à injecter de l'oxygène à une certaine hauteur à l'intérieur du foyer, afin de provoquer une combustion des gaz partiellement brûlés, avant leur évacuation dans l'atmosphère. Cette « deuxième » combustion permet d'avoir un niveau d'imbrûlés proche de zéro.

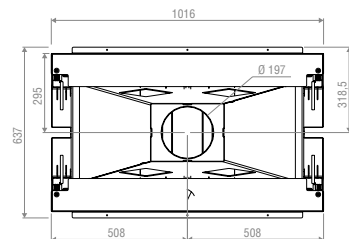
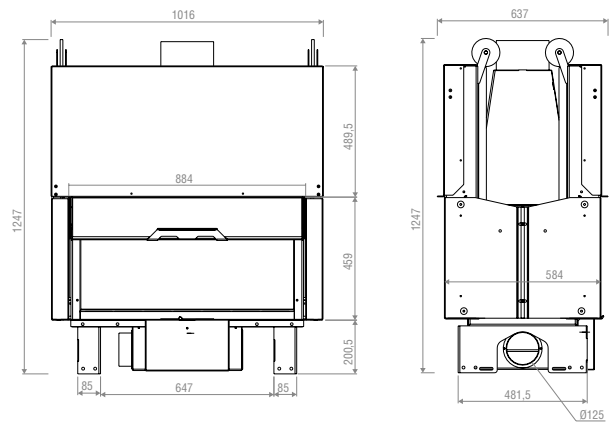

FOYERS BOIS

CARACTÉRISTIQUES TECHNIQUES



	RENDEMENT	ÉMISSION CO	ÉMISSION PARTICULES	PUISSANCE NOMINALE	OXYDE D'AZOTE (NOx) A 13% O2	COMPOSÉS ORGANIQUES VOLATILES (COV) A 13% O2	EFFICACITÉ ÉNERGÉTIQUE SAISONNIÈRE	
EXPERIENCE 80 - foyer acier - simple face	76 %	1250 mg/Nm ³	30 mg/Nm ³	12 kW	118 mg/Nm ³	86 mg/Nm ³	66 %	
EXPERIENCE 100 - foyer acier - simple face	75 %	1250 mg/Nm ³	30 mg/Nm ³	14 kW	118 mg/Nm ³	102 mg/Nm ³	65 %	
EXPERIENCE 120 - foyer acier - simple face	75 %	988 mg/Nm ³	27 mg/Nm ³	16 kW	68 mg/Nm ³	102 mg/Nm ³	65 %	
EXPERIENCE 80 - foyer acier - vitre latérale	76 %	1250 mg/Nm ³	30 mg/Nm ³	12 kW	118 mg/Nm ³	86 mg/Nm ³	66 %	
EXPERIENCE 100 - foyer acier - vitre latérale	75 %	1250 mg/Nm ³	30 mg/Nm ³	14 kW	118 mg/Nm ³	102 mg/Nm ³	65 %	
EXPERIENCE 120 - foyer acier - vitre latérale	75 %	988 mg/Nm ³	27 mg/Nm ³	16 kW	68 mg/Nm ³	102 mg/Nm ³	65 %	
EXPERIENCE 80 - foyer acier - 3 faces vitrées	76 %	1250 mg/Nm ³	30 mg/Nm ³	12 kW	118 mg/Nm ³	86 mg/Nm ³	66 %	
EXPERIENCE 100 - foyer acier - 3 faces vitrées	75 %	1250 mg/Nm ³	30 mg/Nm ³	14 kW	118 mg/Nm ³	102 mg/Nm ³	65 %	
EXPERIENCE 120 - foyer acier - 3 faces vitrées	75 %	988 mg/Nm ³	27 mg/Nm ³	16 kW	68 mg/Nm ³	102 mg/Nm ³	65 %	
EXPERIENCE 120 - foyer acier - double face	75 %	988 mg/Nm ³	27 mg/Nm ³	16 kW	68 mg/Nm ³	102 mg/Nm ³	65 %	
KW 80 - foyer acier - simple face	76,6 %	1375 mg/Nm ³	26 mg/Nm ³	9,5 kW	97 mg/Nm ³	97 mg/Nm ³	66 %	
KW 100 - foyer acier - simple face	76,6 %	1375 mg/Nm ³	35 mg/Nm ³	11 kW	101 mg/Nm ³	97 mg/Nm ³	66 %	
KW 100 - foyer acier - double face	79 %	1250 mg/Nm ³	18 mg/Nm ³	14,5 kW	59 mg/Nm ³	116 mg/Nm ³	69 %	
KW 120 - foyer acier - simple face	76,6 %	1250 mg/Nm ³	35 mg/Nm ³	12,5 kW	101 mg/Nm ³	81 mg/Nm ³	66 %	

* Se reporter aux termes de la garantie



	SORTIE DES FUMÉES	DIMENSION MAX. BÛCHES	DIMENSIONS (EN CM)	POIDS	GARANTIE*	CLASSE ÉNERGÉTIQUE	ÉTANCHE
	200 mm	40 cm	L78 cm x P62 cm x H145 cm	290 kg	10 ans	A	
	230 mm	50 cm	L98 cm x P62 cm x H145 cm	325 kg	10 ans	A	
	230 mm	50 cm	L118 cm x P62 cm x H145 cm	360 kg	10 ans	A	
	200 mm	40 cm	L77 cm x P65 cm x H145 cm	290 kg	10 ans	A	
	230 mm	50 cm	L97 cm x P65 cm x H145 cm	325 kg	10 ans	A	
	230 mm	50 cm	L117 cm x P65 cm x H145 cm	360 kg	10 ans	A	
	200 mm	40 cm	L72 cm x P62 cm x H147 cm	290 kg	10 ans	A	
	230 mm	50 cm	L92 cm x P62 cm x H147 cm	325 kg	10 ans	A	
	230 mm	50 cm	L112 cm x P62 cm x H147 cm	360 kg	10 ans	A	
	230 mm	50 cm	L118 cm x P74 cm x H145 cm	360 kg	10 ans	A	
	180 mm	50 cm	L82 cm x P50 cm x H128 cm	200 kg	10 ans	A	✓
	200 mm	70 cm	L102 cm x P50 cm x H123 cm	250 kg	10 ans	A	✓
	200 mm	70 cm	L102 cm x P64 cm x H125 cm	250 kg	10 ans	A	✓
	200 mm	90 cm	L122 cm x P50 cm x H123 cm	300 kg	10 ans	A	✓