

INSERTS
& FOYERS
BOIS

INSERTS ET FOYERS BOIS DE LA GAMME ARTENSE... ...UN LARGE CHOIX DE MODÈLES.

Les inserts et foyers Artense ont été développés pour répondre aux meilleures performances du marché. Nos gammes sont fabriquées dans nos ateliers en France (atelier acier et atelier fonte).

Nos gammes ont été déclinées pour vous offrir le plus grand nombre de configurations, de puissances et de dimensions d'appareils. Nos inserts et foyers pourront ainsi convenir à votre projet de chauffage au bois. Nos appareils sont compatibles avec des configurations en coffrage ou peuvent être habillés d'une cheminée pierre, granit, etc...

Nos appareils existent en intérieur fonte (Gamme FUJI) et intérieur briques (Gammes Pariou, Experience et KW), plus de résistance et d'inertie à la chaleur.

Nos appareils sont garantis 10 ans*

**se reporter aux termes de la garantie*



FUJI 021 - insert fonte - simple face

Avec son look minimaliste, l'insert à bois FUJI 021 discret mais puissant sera répondre à tous vos besoins grâce à ces deux ventilateurs thermostatiques intégrés. Son intérieur en fonte vous garantit une parfaite résistance et une meilleure restitution de la chaleur.

Puissance	7 kW
Rendement	78 %
Dimensions max. bûches	40 cm
Dimensions	L59,5 cm x P45,5 cm x H49,5 cm
Efficacité énergétique saisonnière	68 %
Classe énergétique	A

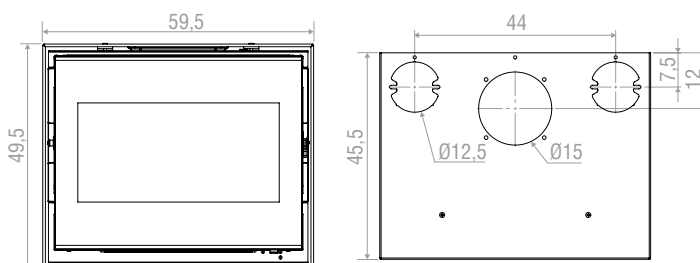



FUJI 023 - insert fonte - simple face

L'insert à bois FUJI 023 en fonte dispose de deux ventilateurs thermostatiques intégrés. Sa fonte accumule la chaleur pour la restituer de façon homogène dans la pièce. De plus vous pourrez modifier la vitesse de rotation des ventilateurs afin de garantir une chaleur constante.

Puissance	7 kW
Rendement	78 %
Réservoir	50 cm
Dimensions	L69,5 cm x P45,5 cm x H54 cm
Efficacité énergétique saisonnière	68 %
Classe énergétique	A

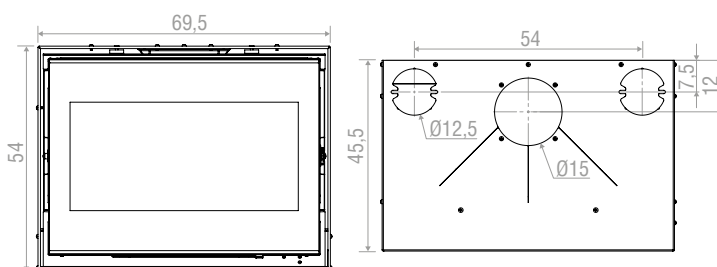

FUJI 026 - insert fonte - simple face

L'insert à bois FUJI 026, le plus grand modèle de sa gamme, il répondra à vos attentes les plus exigeantes grâce à ces deux grands ventilateurs thermostatiques favorisant ainsi la convection. Cet insert en fonte, saura convenir aux grands espaces pour restituer une chaleur continue pour votre logement.

Puissance	10 kW
Rendement	80 %
Dimensions max. bûches	50 cm
Dimensions	L69,5 cm x P45,5 cm x H60 cm
Efficacité énergétique saisonnière	70 %
Classe énergétique	A

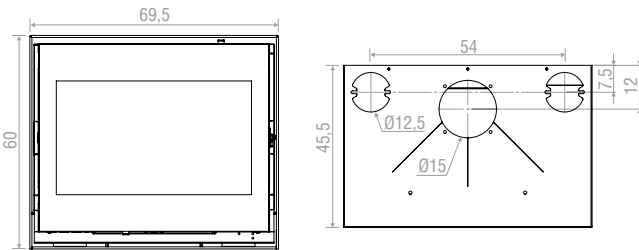



INSERTS ACIER GAMME **PARIOU**

FABRICATION FRANÇAISE / GARANTIE 10 ANS / ECODESIGN 2022

PARIOU 650 - insert acier - simple face - option ventilation

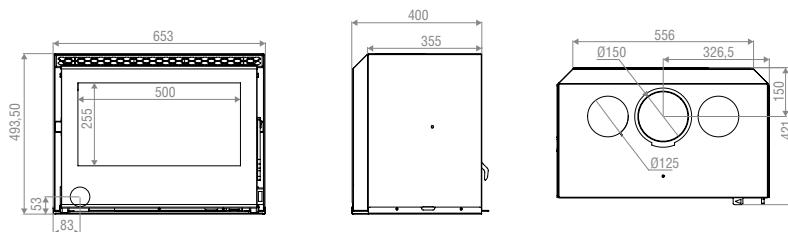

PARIOU 700 - insert acier - simple face

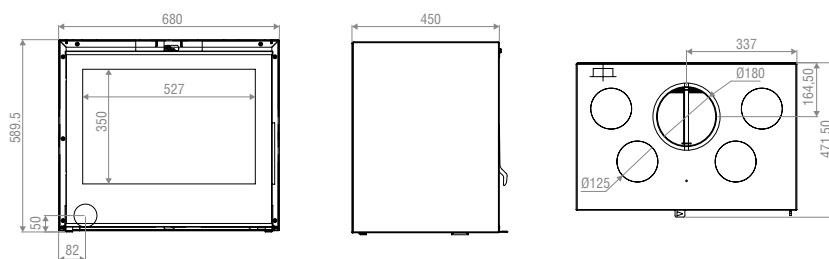

	PARIOU 650 - insert acier - simple face	PARIOU 700 - insert acier - simple face
Puissance	6,5 kW	7,5 kW
Rendement	76,1 %	76,1 %
Dimensions max. bûches	40 cm	50 cm
Dimensions	L65 cm x P40 cm x H49 cm	L68 cm x P45 cm x H59 cm
Efficacité énergétique saisonnière	66 %	66 %
Classe énergétique	A	A



PARIOU 750 - insert acier - simple face - option ventilation

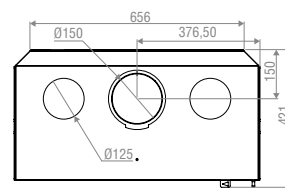
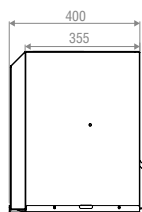
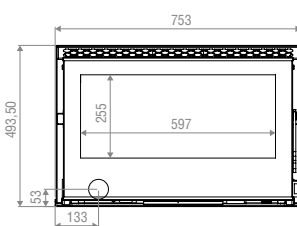

PARIOU 800 - insert acier - simple face

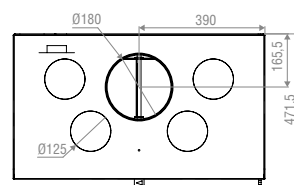
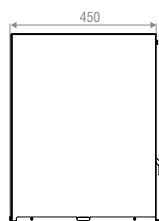
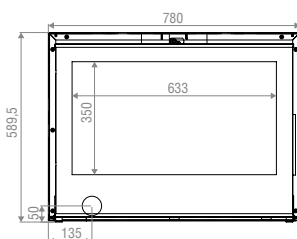

	PARIOU 750 - insert acier - simple face	PARIOU 800 - insert acier - simple face
Puissance	7,5 kW	8,2 kW
Rendement	76,1 %	76,1 %
Dimensions max. bûches	50 cm	50 cm
Dimensions	L75 cm x P40 cm x H49 cm	L78 cm x P45 cm x H59 cm
Efficacité énergétique saisonnière	66 %	66 %
Classe énergétique	A	A

INSERTS ACIER GAMME **PARIOU**

PARIOU 1000 - insert acier - simple face

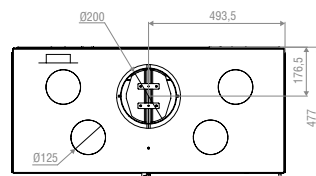
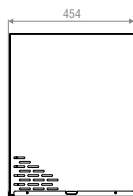
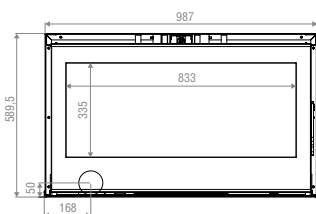

PARIOU 1000 - insert acier - double face

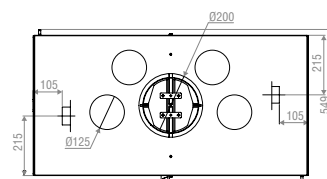
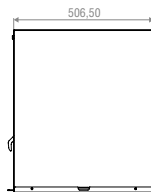
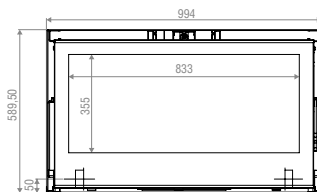

	PARIOU 1000 - insert acier - simple face	PARIOU 1000 - insert acier - double face
Puissance	9 kW	12 kW
Rendement	77,4 %	76,3 %
Dimensions max. bûches	60 cm	60 cm
Dimensions	L99 cm x P45 cm x H59 cm	L99 cm x P51 cm x H59 cm
Efficacité énergétique saisonnière	67 %	66 %
Classe énergétique	A	A



INSERTS BOIS

CARACTÉRISTIQUES TECHNIQUES

	RENDEMENT	ÉMISSION CO	ÉMISSION PARTICULES	PUISSANCE NOMINALE	OXYDE D'AZOTE (NOx) A 13% O2	COMPOSÉS ORGANIQUES VOLATILES (COV) A 13% O2	EFFICACITÉ ÉNERGÉTIQUE SAISONNIÈRE	
FUJI 021 - insert fonte - simple face	78 %	1250 mg/Nm ³	31 mg/Nm ³	7 kW	106 mg/Nm ³	57 mg/Nm ³	68 %	
FUJI 023 - insert fonte - simple face	78 %	1250 mg/Nm ³	31 mg/Nm ³	7 kW	106 mg/Nm ³	57 mg/Nm ³	68 %	
FUJI 026 - insert fonte - simple face	80 %	1250 mg/Nm ³	26 mg/Nm ³	10 kW	83 mg/Nm ³	39 mg/Nm ³	70 %	
PARIOU 650 - insert acier - simple face	76,1 %	1087 mg/Nm ³	37 mg/Nm ³	6,5 kW	105 mg/Nm ³	97 mg/Nm ³	66 %	
PARIOU 700 - insert acier - simple face	76,1 %	821 mg/Nm ³	29 mg/Nm ³	7,5 kW	89 mg/Nm ³	99 mg/Nm ³	66 %	
PARIOU 750 - insert acier - simple face	76,1 %	1087 mg/Nm ³	37 mg/Nm ³	7,5 kW	105 mg/Nm ³	97 mg/Nm ³	66 %	
PARIOU 800 - insert acier - simple face	76,1 %	821 mg/Nm ³	29 mg/Nm ³	8,2 kW	89 mg/Nm ³	99 mg/Nm ³	66 %	
PARIOU 1000 - insert acier - simple face	77,4 %	762 mg/Nm ³	29 mg/Nm ³	9 kW	74 mg/Nm ³	63 mg/Nm ³	67 %	
PARIOU 1000 - insert acier - double face	76,3 %	1154 mg/Nm ³	30 mg/Nm ³	12 kW	82 mg/Nm ³	81 mg/Nm ³	66 %	

* Se reporter aux termes de la garantie

	SORTIE DES FUMÉES	DIMENSION MAX. BÛCHES	DIMENSIONS (EN CM)	POIDS	GARANTIE*	CLASSE ÉNERGÉTIQUE	ÉTANCHE
	150 mm	40 cm	L59,5 cm x P45,5 cm x H49,5 cm	130 kg	10 ans	A	
	150 mm	50 cm	L69,5 cm x P45,5 cm x H54 cm	130 kg	10 ans	A	
	150 mm	50 cm	L69,5 cm x P45,5 cm x H60 cm	160 kg	10 ans	A	
	150 mm	40 cm	L65 cm x P40 cm x H49 cm	130 kg	10 ans	A	
	180 mm	50 cm	L68 cm x P45 cm x H59 cm	150 kg	10 ans	A	
	150 mm	50 cm	L75 cm x P40 cm x H49 cm	140 kg	10 ans	A	
	180 mm	50 cm	L78 cm x P45 cm x H59 cm	150 kg	10 ans	A	
	200 mm	60 cm	L99 cm x P45 cm x H59 cm	180 kg	10 ans	A	
	200 mm	60 cm	L99 cm x P51 cm x H59 cm	180 kg	10 ans	A	

EXPERIENCE

SIMPLE FACE 80 / 100 / 120



ECO DESIGN
2 0 2 2

DOUBLE FLUX

Contrairement à la double combustion où l'injection de l'oxygène se fait à une certaine hauteur à l'intérieur du foyer, la double flux consiste à amener la totalité de cet oxygène au niveau de la sole foyer.

Deux flux : l'air primaire au travers de la grille et l'air secondaire qui enveloppe le combustible piégeant et rebrulant ainsi tous les gaz issus de la combustion.

Ce nouveau procédé d'injection d'air permet de réduire notablement les effluents de la combustion et d'augmenter les performances de l'appareil.

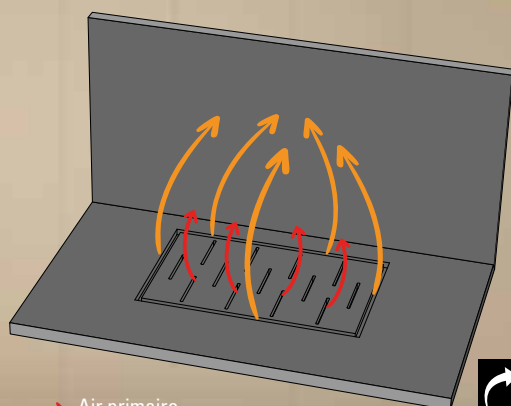

→ Air primaire
→ Air secondaire



EXPERIENCE 80 foyer acier - simple face



Puissance	12 kW
Rendement	76 %
Dimensions max. des bûches	40 cm
Dimensions	L78 cm x P62 cm x H145 cm
Efficacité énergétique saisonnière	66 %
Classe énergétique	A

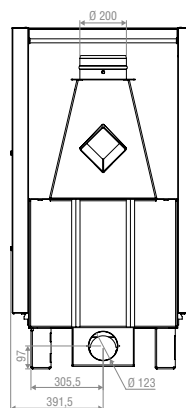
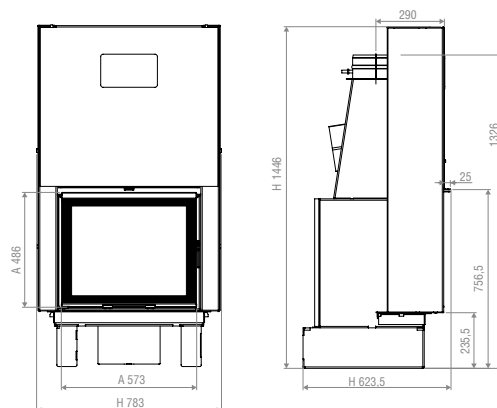

A Porte
H Hors tout

EXPERIENCE 100

foyer acier - simple face



Puissance	14 kW
Rendement	75 %
Dimensions max. des bûches	50 cm
Dimensions	L98 cm x P62 cm x H145 cm
Efficacité énergétique saisonnière	65 %
Classe énergétique	A

EXPERIENCE 120

foyer acier - simple face



Puissance	16 kW
Rendement	75 %
Dimensions max. des bûches	50 cm
Dimensions	L118 cm x P62 cm x H145 cm
Efficacité énergétique saisonnière	65 %
Classe énergétique	A

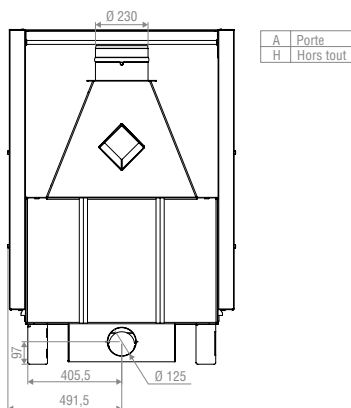
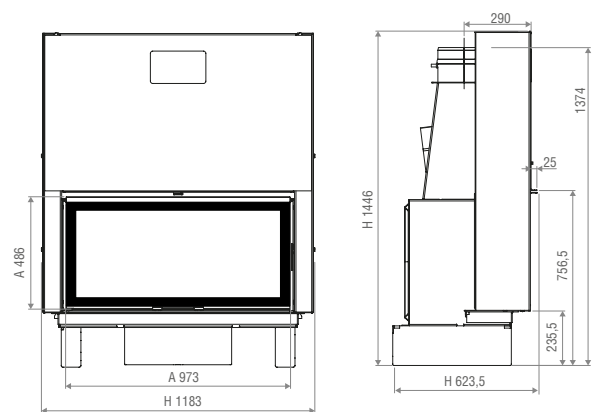
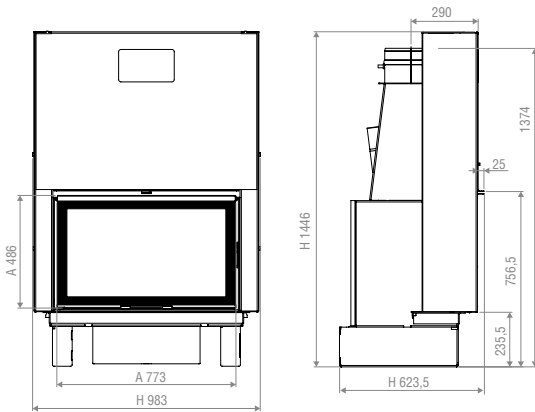

A Porte
H Hors tout

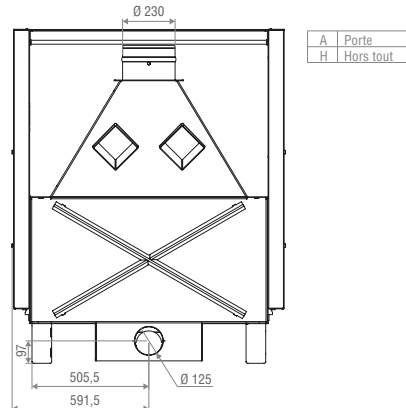

A Porte
H Hors tout

EXPERIENCE

VITRE LATÉRALE 80 / 100 / 120



ECO DESIGN
2 0 2 2

EXPERIENCE 80 foyer acier - vitre latérale



Puissance	12 kW
Rendement	76 %
Dimensions max. des bûches	40 cm
Dimensions	L77 cm x P65 cm x H145 cm
Efficacité énergétique saisonnière	66 %
Classe énergétique	A

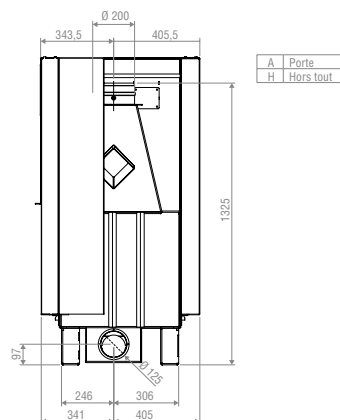
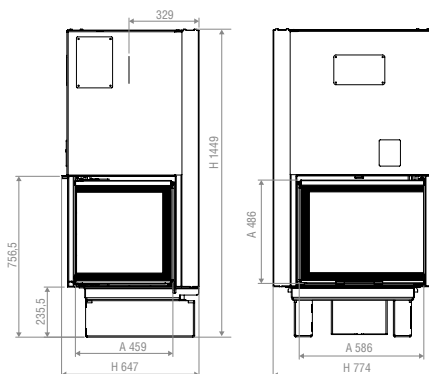

EXPERIENCE 100

foyer acier - vitre latérale



Puissance	14 kW
Rendement	75 %
Dimensions max. des bûches	50 cm
Dimensions	L97 cm x P65 cm x H145 cm
Efficacité énergétique saisonnière	65 %
Classe énergétique	A

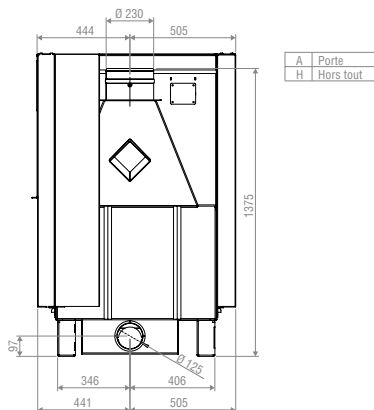
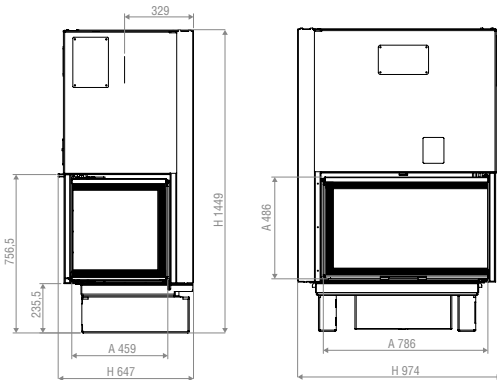

EXPERIENCE 120

foyer acier - vitre latérale



Puissance	16 kW
Rendement	75 %
Dimensions max. des bûches	50 cm
Dimensions	L117 cm x P65 cm x H145 cm
Efficacité énergétique saisonnière	65 %
Classe énergétique	A

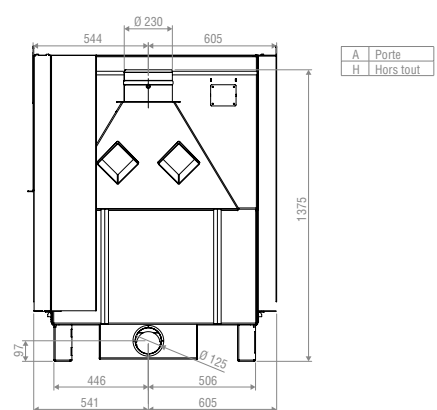
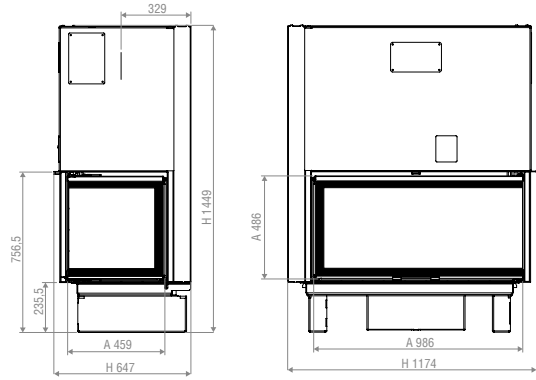

EXPERIENCE

3 VITRES 80 / 100 / 120



ECO DESIGN
2022

EXPERIENCE 80 foyer acier - 3 faces vitrées



Puissance	12 kW
Rendement	76 %
Dimensions max. des bûches	40 cm
Dimensions	L72 cm x P62 cm x H147 cm
Efficacité énergétique saisonnière	66 %
Classe énergétique	A

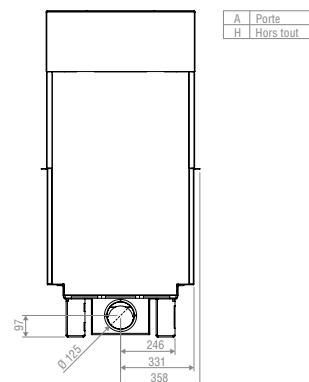
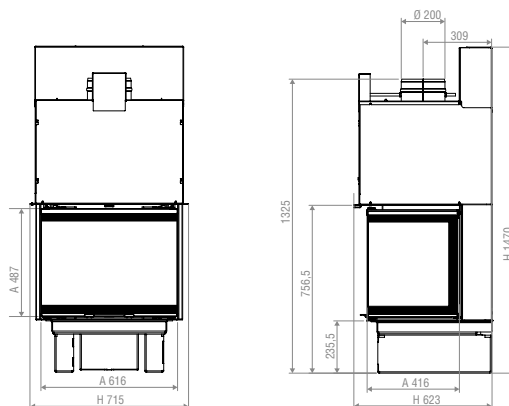

EXPERIENCE 100

foyer acier - 3 faces vitrées



Puissance	14 kW
Rendement	75 %
Dimensions max. des bûches	50 cm
Dimensions	L92 cm x P62 cm x H147 cm
Efficacité énergétique saisonnière	65 %
Classe énergétique	A

EXPERIENCE 120

foyer acier - 3 faces vitrées



Puissance	16 kW
Rendement	75 %
Dimensions max. des bûches	50 cm
Dimensions	L112 cm x P62 cm x H147 cm
Efficacité énergétique saisonnière	65 %
Classe énergétique	A

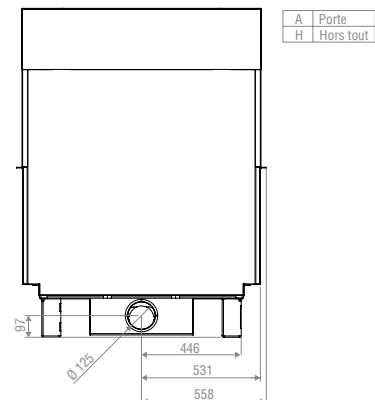
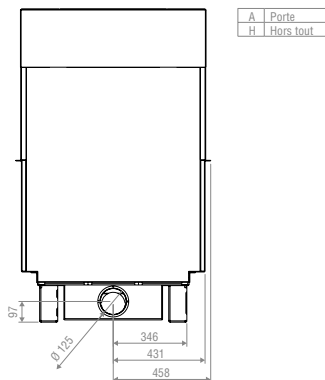
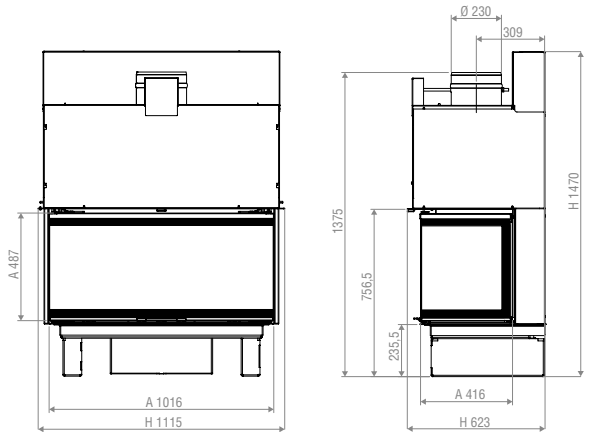
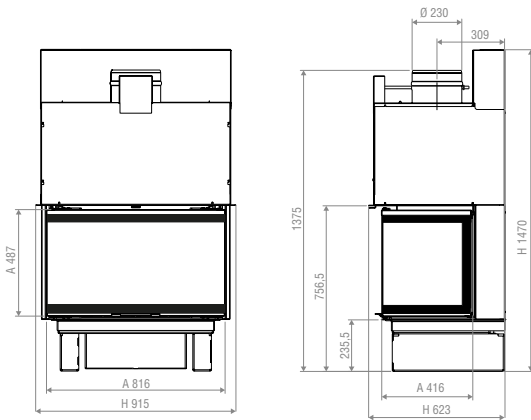

EXPERIENCE

DOUBLE FACE 120



ECO DESIGN
2 0 2 2

EXPERIENCE 120 foyer acier - double face



Puissance	16 kW
Rendement	75 %
Dimensions max. des bûches	50 cm
Dimensions	L118 cm x P74 cm x H145 cm
Efficacité énergétique saisonnière	65 %
Classe énergétique	A

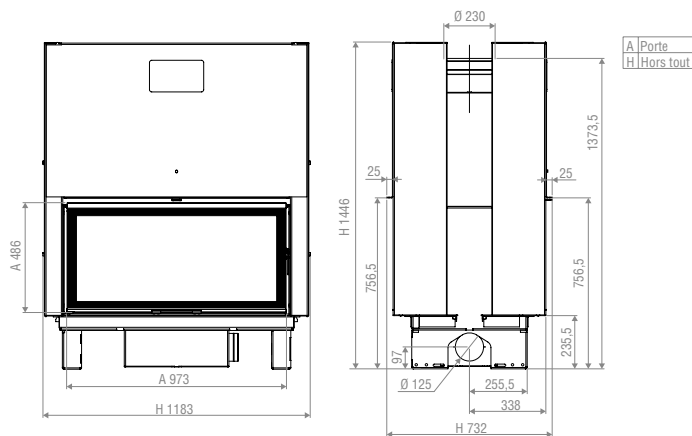

KW

FOYER ETANCHE

DOUBLE FACE 100



ECO DESIGN
2 0 2 2

KW 100

foyer acier - double face



Puissance	14,5 kW
Rendement	79 %
Dimensions max. des bûches	70 cm
Dimensions	L102 cm x P64 cm x H125 cm
Efficacité énergétique saisonnière	69 %
Classe énergétique	A

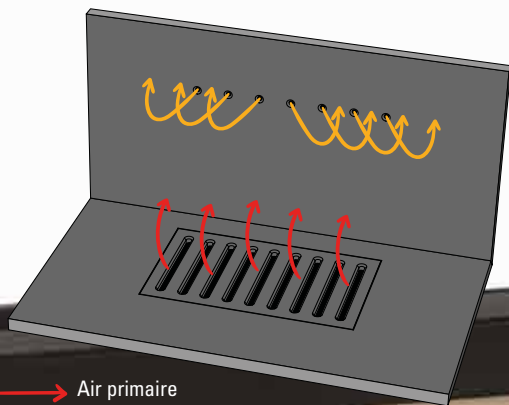

→ Air primaire
→ Air secondaire



DOUBLE COMBUSTION

Le principe de la double combustion consiste à injecter de l'oxygène à une certaine hauteur à l'intérieur du foyer, afin de provoquer une combustion des gaz partiellement brûlés, avant leur évacuation dans l'atmosphère. Cette « deuxième » combustion permet d'avoir un niveau d'imbrûlés proche de zéro.

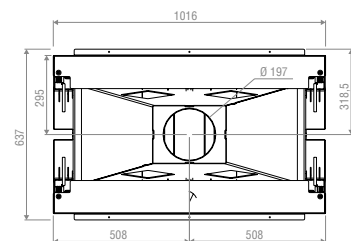
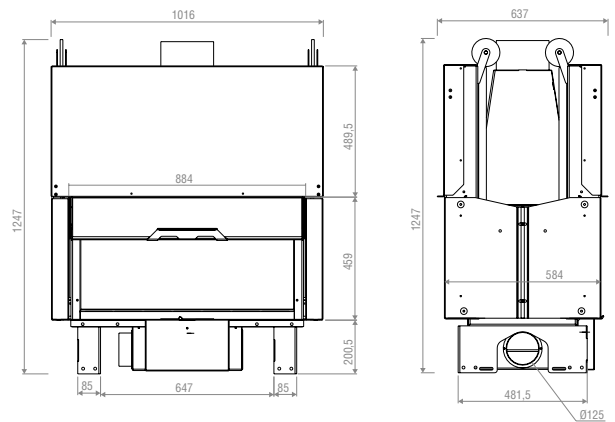

KW

FOYER ETANCHE

SIMPLE FACE 80 / 100 / 120



ECO DESIGN
2 0 2 2

KW 80

foyer acier - simple face



Puissance	9,5 kW
Rendement	76,6 %
Dimensions max. des bûches	50 cm
Dimensions	L82 cm x P50 cm x H128 cm
Efficacité énergétique saisonnière	66 %
Classe énergétique	A

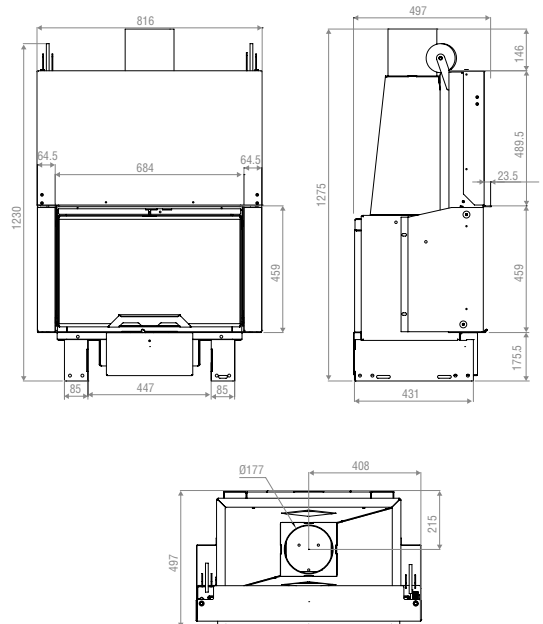

KW 100

foyer acier - simple face



Puissance	11 kW
Rendement	76,6 %
Dimensions max. des bûches	70 cm
Dimensions	L102 cm x P50 cm x H123 cm
Efficacité énergétique saisonnière	66 %
Classe énergétique	A

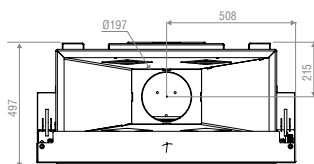
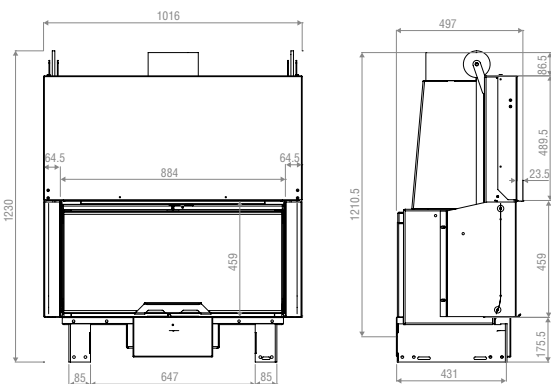

KW 120

foyer acier - simple face



Puissance	12,5 kW
Rendement	76,6 %
Dimensions max. des bûches	90 cm
Dimensions	L122 cm x P50 cm x H123 cm
Efficacité énergétique saisonnière	66 %
Classe énergétique	A

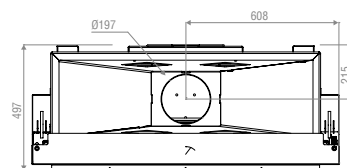
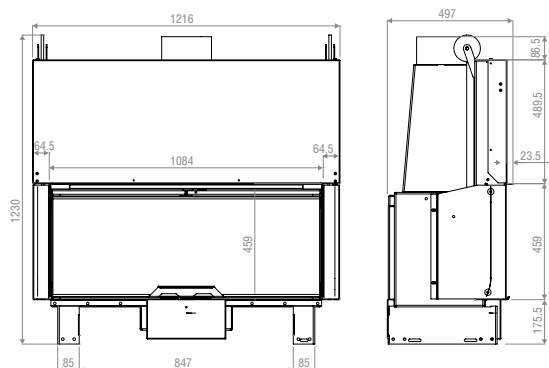

FOYERS BOIS

CARACTÉRISTIQUES TECHNIQUES



	RENDEMENT	ÉMISSION CO	ÉMISSION PARTICULES	PUISSANCE NOMINALE	OXYDE D'AZOTE (NOx) A 13% O2	COMPOSÉS ORGANIQUES VOLATILES (COV) A 13% O2	EFFICACITÉ ÉNERGÉTIQUE SAISONNIÈRE	
EXPERIENCE 80 - foyer acier - simple face	76 %	1250 mg/Nm ³	30 mg/Nm ³	12 kW	118 mg/Nm ³	86 mg/Nm ³	66 %	
EXPERIENCE 100 - foyer acier - simple face	75 %	1250 mg/Nm ³	30 mg/Nm ³	14 kW	118 mg/Nm ³	102 mg/Nm ³	65 %	
EXPERIENCE 120 - foyer acier - simple face	75 %	988 mg/Nm ³	27 mg/Nm ³	16 kW	68 mg/Nm ³	102 mg/Nm ³	65 %	
EXPERIENCE 80 - foyer acier - vitre latérale	76 %	1250 mg/Nm ³	30 mg/Nm ³	12 kW	118 mg/Nm ³	86 mg/Nm ³	66 %	
EXPERIENCE 100 - foyer acier - vitre latérale	75 %	1250 mg/Nm ³	30 mg/Nm ³	14 kW	118 mg/Nm ³	102 mg/Nm ³	65 %	
EXPERIENCE 120 - foyer acier - vitre latérale	75 %	988 mg/Nm ³	27 mg/Nm ³	16 kW	68 mg/Nm ³	102 mg/Nm ³	65 %	
EXPERIENCE 80 - foyer acier - 3 faces vitrées	76 %	1250 mg/Nm ³	30 mg/Nm ³	12 kW	118 mg/Nm ³	86 mg/Nm ³	66 %	
EXPERIENCE 100 - foyer acier - 3 faces vitrées	75 %	1250 mg/Nm ³	30 mg/Nm ³	14 kW	118 mg/Nm ³	102 mg/Nm ³	65 %	
EXPERIENCE 120 - foyer acier - 3 faces vitrées	75 %	988 mg/Nm ³	27 mg/Nm ³	16 kW	68 mg/Nm ³	102 mg/Nm ³	65 %	
EXPERIENCE 120 - foyer acier - double face	75 %	988 mg/Nm ³	27 mg/Nm ³	16 kW	68 mg/Nm ³	102 mg/Nm ³	65 %	
KW 80 - foyer acier - simple face	76,6 %	1375 mg/Nm ³	26 mg/Nm ³	9,5 kW	97 mg/Nm ³	97 mg/Nm ³	66 %	
KW 100 - foyer acier - simple face	76,6 %	1375 mg/Nm ³	35 mg/Nm ³	11 kW	101 mg/Nm ³	97 mg/Nm ³	66 %	
KW 100 - foyer acier - double face	79 %	1250 mg/Nm ³	18 mg/Nm ³	14,5 kW	59 mg/Nm ³	116 mg/Nm ³	69 %	
KW 120 - foyer acier - simple face	76,6 %	1250 mg/Nm ³	35 mg/Nm ³	12,5 kW	101 mg/Nm ³	81 mg/Nm ³	66 %	

* Se reporter aux termes de la garantie



	SORTIE DES FUMÉES	DIMENSION MAX. BÛCHES	DIMENSIONS (EN CM)	POIDS	GARANTIE*	CLASSE ÉNERGÉTIQUE	ÉTANCHE
	200 mm	40 cm	L78 cm x P62 cm x H145 cm	290 kg	10 ans	A	
	230 mm	50 cm	L98 cm x P62 cm x H145 cm	325 kg	10 ans	A	
	230 mm	50 cm	L118 cm x P62 cm x H145 cm	360 kg	10 ans	A	
	200 mm	40 cm	L77 cm x P65 cm x H145 cm	290 kg	10 ans	A	
	230 mm	50 cm	L97 cm x P65 cm x H145 cm	325 kg	10 ans	A	
	230 mm	50 cm	L117 cm x P65 cm x H145 cm	360 kg	10 ans	A	
	200 mm	40 cm	L72 cm x P62 cm x H147 cm	290 kg	10 ans	A	
	230 mm	50 cm	L92 cm x P62 cm x H147 cm	325 kg	10 ans	A	
	230 mm	50 cm	L112 cm x P62 cm x H147 cm	360 kg	10 ans	A	
	230 mm	50 cm	L118 cm x P74 cm x H145 cm	360 kg	10 ans	A	
	180 mm	50 cm	L82 cm x P50 cm x H128 cm	200 kg	10 ans	A	✓
	200 mm	70 cm	L102 cm x P50 cm x H123 cm	250 kg	10 ans	A	✓
	200 mm	70 cm	L102 cm x P64 cm x H125 cm	250 kg	10 ans	A	✓
	200 mm	90 cm	L122 cm x P50 cm x H123 cm	300 kg	10 ans	A	✓



CHEMINÉES & FOYERS DÉCORATIFS*

*Les foyers bois non marqués d'une mention ECODESIGN
sont à usage décoratif et non destinés comme moyen de chauffage.

MATÉRIAUX

PALETTE DE COULEURS & DE MATIÈRES

PIERRE



Dordogne



Gris scandinave adouci



Estailades



Roma lisse ou polie

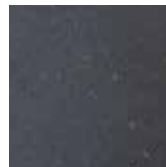

Pierre bleue

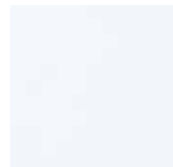

Pierre Nevada blanco

LES EFFETS CIRÉS

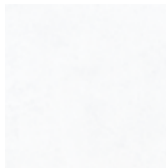

Blanc cassé



Gris clair



Gris

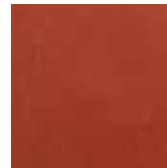

Rouge

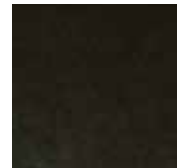

Noir poli



Marron



Taupe



Noir

— GRANIT —

ATTENTION : les pierres et les granits que nous utilisons, peuvent varier d'aspect, de coloris et de nuances, d'un approvisionnement à l'autre, et ne peuvent en aucun cas donner lieu à des réclamations.

CADRE MÉTAL PLAT

recouvrement 60 mm ou 15 mm

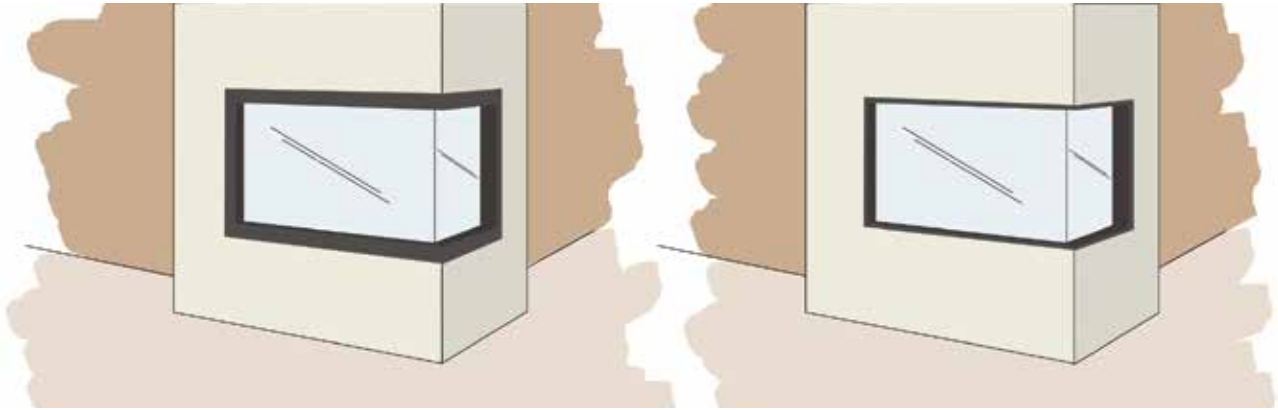

Version largeur

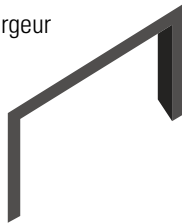

Version angle

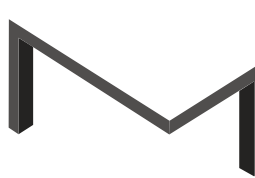

Version 2 angles

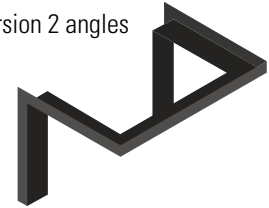

CM3
3 côtés

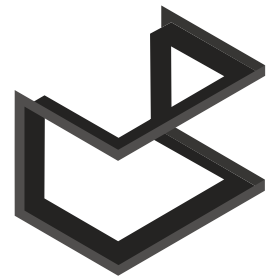
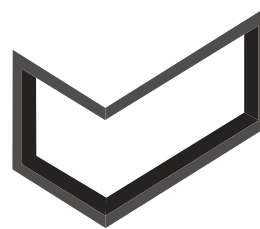
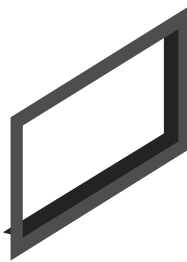

CM4
4 côtés

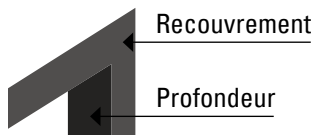

Finition : Peinture noire
haute température

	Recouvrement CM3/CM4	Recouvrement CM3/CM4 - R18	Profondeur
Foyers	60 mm	15 mm	100 mm
Inserts	40 mm	15 mm	-



cadre version angle recouvrement 60 mm - CM4



cadre version angle recouvrement 15 mm - CR4



AVA

Cheminée de face en coffrage. Habillage en pierre Roma lisse, un mélange classique avec la pierre et de contemporain par ses lignes épurées. Modèle présenté avec foyer FH1400SF

dimension du cadre pierre : 170x85,5







CASSANDRE

Cheminée simple face sur socle en pierre de Roma lisse.
Lignes simples et épurées où le socle vient asseoir un foyer
simple face. Modèle présenté avec foyer FH1600SF.

hauteur sur cadre : 97,5





MADDY

Cheminée en épi en pierre Estailades. Banquette en marbre gris Scandinave adouci. Livrée avec départ de hotte en béton. Modèle présenté avec foyer EPI950 - 3 faces vitrées.

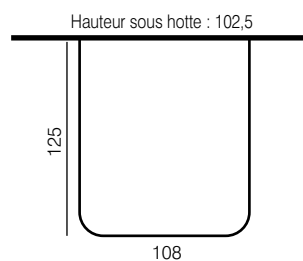

ZEIA

Cheminée double face en coffrage.
Modèle présenté avec foyer FH1600DX





F1400 foyer acier - simple face

Bûches 100 cm
Dim. max. des bûches L140 cm x P71 cm x H196 cm

Options :
- Briques grises

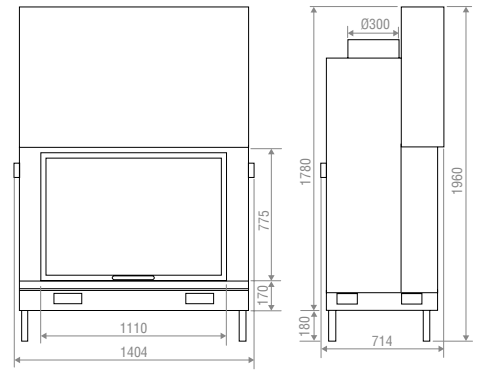

H1400 foyer acier - simple face

Bûches 100 cm
Dim. max. des bûches L140 cm x P71 cm x H160 cm

Options :
- Briques grises
- Verre sérigraphié WS black

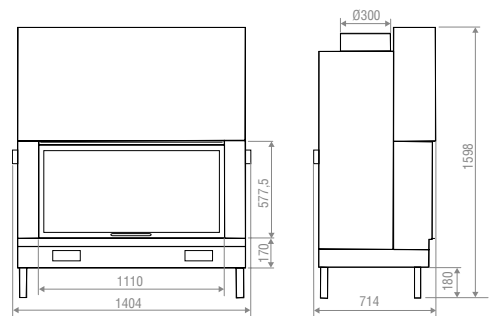

F1600 foyer acier - simple face

Bûches 120 cm
Dim. max. des bûches L159 cm x P64 cm x H197 cm

Options :
- Briques grises
- Verre sérigraphié WS black

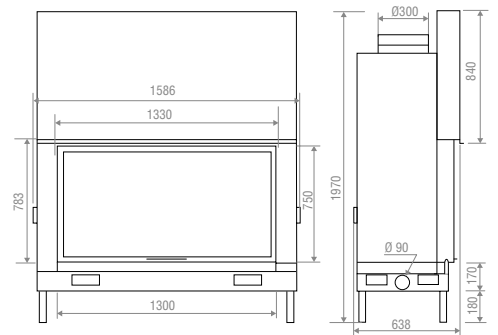

H1600 foyer acier - simple face

Bûches 110 cm
Dim. max. des bûches L159 cm x P64 cm x H141 cm

Options :
- Briques grises
- Verre sérigraphié WS black

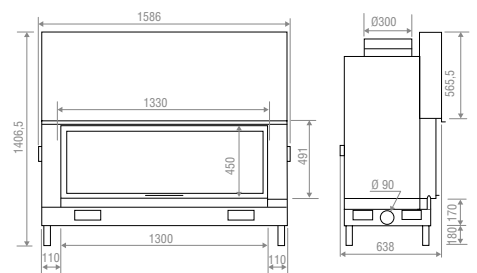

H1600XXL foyer acier - simple face

Bûches 160 cm
Dim. max. des bûches L199 cm x P65 cm x H146 cm

- Options :**
- Briques grises
 - Verre sérigraphié WS black

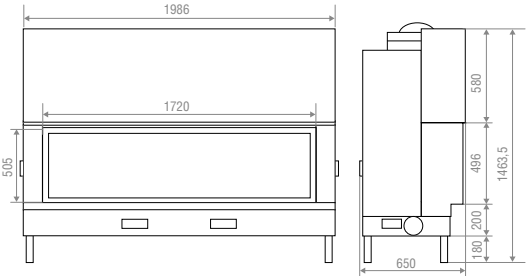

H1600 foyer acier - double face

Bûches 120 cm
Dim. max. des bûches L159 cm x P66 cm x H140 cm

- Options :**
- Briques grises
 - Verre sérigraphié WS black

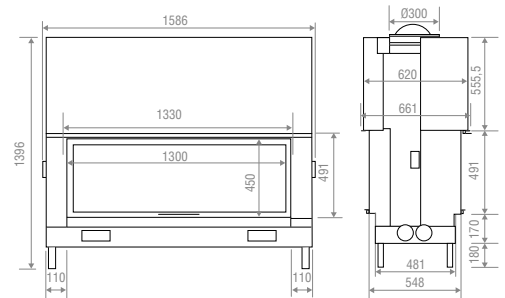

H1600XXL foyer acier - double face

Bûches 160 cm
Dim. max. des bûches L199 cm x P68 cm x H146 cm

- Options :**
- Briques grises
 - Verre sérigraphié WS black

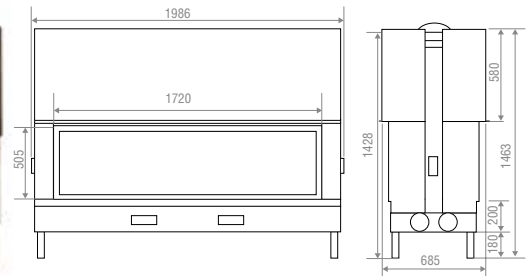

EPI950 foyer acier - 3 faces vitrées

Bûches 65 cm
Dim. max. des bûches L101 cm x P67 cm x H155 cm

- Options :**
- Briques grises
 - Boîtier de raccordement externe Ø 125 mm

